

**SECRETARÍA
GENERAL**

INFORME DE GESTIÓN

SECRETARÍA GENERAL

2022 - 2023





BALANCE GENERAL de la gestión

SECRETARÍA GENERAL



VIGENCIA 2022

A corte diciembre de 2022

TIPO DE GASTO	Presupuesto disponible	Presupuesto ejecutado	% de ejecución
Funcionamiento	\$171.013.686.187	\$151.477.708.738	88,58%
Inversión	\$251.895.221.216	\$230.776.651.963	91,62%
Total General	\$422.908.907.403	\$382.254.360.701	90,39%

SECRETARÍA
GENERAL

GASTOS DE FUNCIONAMIENTO 2022

RUBRO	Ppto definitivo	Ppto ejecutado	% de Ejecución
Gastos de Personal	\$84.032.819.303	\$73.969.973.618	88,03%
Adquisición de Bienes y Servicios	\$77.629.132.112	\$71.934.048.322	92,66%
Disminución de Pasivos	\$5.998.451.572	\$2.276.403.598	37,95%
Transferencias Corrientes	\$3.353.283.200	\$3.297.283.200	98,33%
Total general	\$171.013.686.187	\$151.477.708.738	88,58%

EJECUCIÓN PRESUPUESTAL DE INVERSIÓN POR PROGRAMAS 2022

PRESUPUESTO DE INVERSIÓN POR PROGRAMAS	Ppto Definitivo	Ppto Ejecutado	% de Ejecución 2022	% Avance PDD CUATRENIO
AHORRO Y USO EFICIENTE DE LOS SERVICIOS PÚBLICOS, "AGUA Y SANEAMIENTO BÁSICO PARA TODOS"	158.217.128.359	150.571.497.636	95,17%	29.77%
ENERGÍA ASEQUIBLE, CONFIABLE SOSTENIBLE Y MODERNA PARA TODOS.	74.207.860.924	61.425.135.213	82,77%	90.30%
GESTIÓN PÚBLICA INTEGRADA Y TRANSPARENTE	8.010.117.346	7.906.169.626	98,70%	76.49%
GESTIÓN INTEGRAL DE RESIDUOS SÓLIDOS "CULTURA CIUDADANIA PARA EL RECICLAJE INCLUSIVO Y LA ECONOMÍA CIRCULAR"	4.761.322.438	4.757.299.868	99,92%	84.72%
SISTEMA DE MERCADOS PUBLICOS	2.161.555.129	2.025.189.138	93,69%	8.60%
POR UNA EDUCACIÓN POST SECUNDARIA DISTRITAL	1.000.000.000	1.000.000.000	100,00%	100%
CEMENTERIOS	831.360.342	807.237.354	97,10%	70%
CARTAGENA INTELIGENTE CON TODOS Y PARA TODOS	615.384.616	538.865.005	87,57%	57.14%
CARTAGENA HACIA LA MODERNIDAD	594.000.000	593.866.668	99,98%	88%
ORGANIZACIÓN Y RECUPERACIÓN DEL PATRIMONIO PÚBLICO DE CARTAGENA	386.400.000	232.153.638	60,08%	50%
CARTAGENEROS CONECTADOS Y ALFABETIZADOS	384.615.384	384.147.384	99,88%	100%
SISTEMA DE INFORMACIÓN DE LOS SERVICIOS PÚBLICOS, "SERVINFO"	150.000.000	140.733.333	93,82%	100%
TRANSPARENCIA PARA EL FORTALECIMIENTO DE LA CONFIANZA EN LAS INSTITUCIONES DE CARTAGENA.	133.092.000	72.857.100	54,74%	81,25%
MAS COOPERACIÓN INTERNACIONAL	120.974.651	15.000.000	12,40%	90%
PROMOCIÓN NACIONAL E INTERNACIONAL DE CARTAGENA DE INDIAS	116.210.027	101.300.000	87,17%	100%
TURISMO COMPETITIVO Y SOSTENIBLE	102.600.000	102.600.000	100,00%	100%
CONECTIVIDAD	102.600.000	102.600.000	100,00%	100%
TOTAL GENERAL	\$251.895.221.216	\$230.776.651.963	91,62%	79,60%



VIGENCIA 2023 / CORTE ENERO 01

HASTA 15 DE FEBRERO

TIPO DE GASTO	Presupuesto disponible	CDP expedidos	Presupuesto ejecutado	% de ejecución
Funcionamiento	\$215.530.370.612	\$89.834.481.222	\$21.917.701.515	10,17%
Inversión	\$217.213.422.103	\$75.887.543.860	\$62.982.094.817	29,00%
Total General	\$432.743.792.715	\$165.722.025.082	\$84.899.796.332	19,62%

SECRETARÍA
GENERAL

GASTOS DE FUNCIONAMIENTO 2023

RUBRO	Ppto disponible	CDP Expedidos	Ppto Ejecutado	% de Ejecución
Gastos de Personal	\$102.439.554.506	\$17.550.314.021	\$9.668.559.951	9,44%
Adquisición de Bienes y Servicios	\$97.903.432.361	\$70.388.067.201	\$11.694.243.243	11,94%
Disminución de Pasivos	\$10.188.550.387	\$1.000.000.000	\$185.215.034	1,82%
Transferencias Corrientes	\$4.158.833.358	\$896.100.000	\$369.683.287	8,89%
Gastos por tributos, tasas, contribuciones, multas, sanciones e intereses de mora	\$840.000.000	0	0	0,00%
Total general	\$215.530.370.612	\$89.834.481.222	\$21.917.701.515	10,17%

EJECUCIÓN PRESUPUESTAL DE INVERSIÓN

por programas 2023

SECRETARÍA
GENERAL

PROGRAMA DE INVERSION	Ppto_ Disponible	CDP Expedidos	Ppto Ejecutado	% de Ejecución	% Avance PDD Dic 2022
AHORRO Y USO EFICIENTE DE LOS SERVICIOS PÚBLICOS, "AGUA Y SANEAMIENTO BÁSICO PARA TODOS"	135.747.230.501	9.168.221.745	504.424.574	0,37%	29.77%
ENERGÍA ASEQUIBLE, CONFIABLE SOSTENIBLE Y MODERN/A PARA TODOS.	68.146.852.263	60.419.022.115	60.414.970.243	88,65%	90.30%
GESTIÓN INTEGRAL DE RESIDUOS SÓLIDOS "CULTURA CIUDADANA PARA EL RECICLAJE INCLUSIVO Y LA ECONOMÍA CIRCULAR"	3.253.180.252	749.100.000	164.800.000	5,07%	84.72%
SISTEMA DE MERCADOS PUBLICOS	2.276.000.000	1.250.000.000	437.200.000	19,21%	8.60%
GESTIÓN PÚBLICA INTEGRADA Y TRANSPARENTE	1.411.000.000	782.300.000	529.900.000	37,55%	76.49%
POR UN/A EDUCACIÓN POST SECUNDARIA DISTRITAL	1.085.173.163	0	0	0,00%	100%
CONECTIVIDAD	873.000.000	873.000.000	0	0,00%	100%
ORGANIZACIÓN Y RECUPERACIÓN DEL PATRIMONIO PÚBLICO DE CARTAGENA	746.400.000	300.000.000	212.800.000	28,51%	50%
CARTAGENA HACIA LA MODERNIDAD	700.000.000	700.000.000	268.000.000	38,29%	88%
CARTAGENA INTELIGENTE CON TODOS Y PARA TODOS	615.384.616	407.000.000	168.000.000	27,30%	57.14%
DESARROLLO DEL ECOSISTEMA DIGITAL BASADO EN LA CUARTA REVOLUCION INDUSTRIAL	500.000.000	200.000.000	63.000.000	12,60%	65.23%
CARTAGENEROS CONECTADOS Y ALFABETIZADOS	384.615.384	133.100.000	115.000.000	29,90%	100%
PROMOCIÓN NACIONAL E INTERNACION/AL DE CARTAGENA DE INDIAS	365.830.250	238.000.000	0	0,00%	100%
TURISMO COMPETITIVO Y SOSTENIBLE	339.000.000	339.000.000	0	0,00%	100%
CEMENTERIOS	293.755.674	143.000.000	104.000.000	35,40%	70%
TRANSPARENCIA PARA EL FORTALECIMIENTO DE LA CONFIANZA EN LAS INSTITUCIONES DE CARTAGENA.	180.000.000	100.000.000	0	0,00%	81,25%
SISTEMA DE INFORMACIÓN DE LOS SERVICIOS PÚBLICOS, "SERVINFO"	150.000.000	85.800.000	0	0,00%	100%
MAS COOPERACIÓN INTERNACIONAL	146.000.000	0	0	0,00%	90%
TOTAL GENERAL	\$217.213.422.103	\$75.887.543.860	\$62.982.094.817	29,00%	79.60%

PROCESOS CONTRACTUALES EJECUTADOS POR LA SECRETARÍA GENERAL

Período del 01 de Octubre al 31 de Diciembre de 2022

NUMERO DEL CONTRATO / CONVENIO	OBJETO	VALOR TOTAL	ESTADO	OBSERVACIONES
CONTRATO INTERADMINISTRATIVO No. 068 DE 2022	Contratar la administración, operación, mantenimiento, reposición, expansión, modernización y actividades complementarias del alumbrado público en el Distrito y sus corregimientos.	\$70.591.836.644	EN EJECUCIÓN	VIGENCIAS FUTURAS EXCEPCIONALES- ACUERDO No. 101-2021 (5/07/2024)
No. 01/04/2022	Contratar el suministro de energía eléctrica para el sistema del servicio de alumbrado público en el distrito de Cartagena.	\$30.032.062.842	EN EJECUCIÓN	VIGENCIAS FUTURAS EXCEPCIONALES- ACUERDO No. 101-2021 (5/07/2024)
CONTRATO INTERADMINISTRATIVO No 67 de 2022	La prestación del servicio de elaboración de inventario en estado natural en el formato único de inventario documental de fondos acumulados, cuadro de clasificación documental y tablas de retención documental.	\$6.985.300.000	EN EJECUCIÓN	VIGENCIAS FUTURAS- ACUERDO No. 104-2021 (30/06/2023)
CONTRATO INTERADMINISTRATIVO No 043 DE 2022	Desarrollo de un programa de formación de jóvenes como gestores en la protección, recuperación y vigilancia del recurso hídrico dentro de las comunidades del aie de cartagena y aie del acuífero de arroyo grande.	\$492.223.500	TERMINADO	
No. 01/03/2022	Mitigación y/o erradicación hasta 20 puntos de acumulación de residuos sólidos.	\$407.800.000	TERMINADO	
CONVENIO INTERADMINISTRATIVO No.042 DE 2022	Aunar esfuerzos entre la Alcaldía y la Corporación Turismo para la ejecución y desarrollo de las acciones y metas previstas de promoción, conectividad, competitividad y sostenibilidad.	\$289.381.049	TERMINADO	

PROCESOS CONTRACTUALES EJECUTADOS POR LA SECRETARÍA GENERAL

Período del 01 de Octubre al 31 de Diciembre de 2022

No. 01/02/2022	Contratar el suministro de energía eléctrica para el sistema del servicio de alumbrado público en el distrito, en virtud de las vigencias futuras excepcionales 2023-2024 aprobadas por el Concejo Distrital, acuerdo n°101 de 1 de diciembre de 2022.	197.819.053	TERMINADO
ADICIONAL EN TIEMPO Y VALOR No. 01 AL CONTRATO NO. 01-2022	Adicionar, en tiempo y valor, el contrato no. 01-2022. Prestación del servicio especial de aseo, limpieza y recolección de residuos especiales y sus actividades complementarias de aseo en el mercado público de Bazurto.	151.323.970	EN EJECUCIÓN
MC-SECGEN-007-2022	Consultoría para realizar el diseño de una estación de clasificación y aprovechamiento de residuos de construcción y demolición con una capacidad de 180 m ³ /día, con el fin de implementar el plan de gestión integral de residuos sólidos.	88.000.000	TERMINADO
CONVENIO DE COLABORACIÓN 041 DE 2022	Aunar esfuerzos técnicos, administrativos y financieros para impulsar el arte y la cultura audiovisual de los niños, niñas y adolescentes de Cartagena a través del desarrollo de la 24 versión del festicinekids " el ambiente esta en ti"	86.250.000	TERMINADO
CM-SG-UAC-042-2022	Interventoría técnica, administrativa, financiera, jurídica y contable de las obras cuyo objeto es "construcción del sistema de acueducto en la vereda el zapatero del corregimiento la boquilla en Cartagena.	\$149.939.621	EN EJECUCIÓN
CONVENIO INTERADMINISTRATIVO 062 DE 2022	Aunar esfuerzos para la administración, uso y operación de los servicios públicos turísticos y de transporte que dan a través del bien inmueble, llamado muelle de la bodeguita, ubicado en el centro de avenida Blas de Lezo.	0	EN EJECUCIÓN
LP-SG-UAC-025-202	Construcción del sistema de acueducto en la vereda el zapatero del corregimiento de la boquilla en Cartagena.	\$1.020.264.983	EN EJECUCIÓN
CONVENIO DE ASOCIACIÓN No. 024 DE 2022	Reforestación con manglar de la zona y Restauración ecológica de áreas mediante la siembra de un máximo de 250.000 plantas de manglar en diferentes sectores del área de importancia estratégica del acueducto de Cartagena, ubicado en el complejo cenagosos de Juan Gómez, Dolores y Bohórquez alimentados por los arroyos.	\$ 2,718,600,000	TERMINADO
Total general		\$112.040.597.058	

SECRETARÍA
GENERAL

LOGROS DE LA GESTIÓN

SERVICIOS PÚBLICOS

Saneamiento fiscal con el pago de subsidios de servicios públicos para estratos 1, 2 y 3.

\$76.575.465.904

**(\$36.430.078.136 deuda
vigencias anteriores)**



SERVICIOS PÚBLICOS

Subsidios de acueducto

\$16.139.058.976

Subsidios alcantarillado

\$18.644.686.249

Subsidios aseo

\$41.791.720.679

AMPLIACIÓN DE LA COBERTURA DE SERVICIO DE ACUEDUCTO

Sectores:



Altos de la Paz en el corregimiento
de Pasacaballos



Vereda Tierra Baja del corregimiento
de La Boquilla



Sector Pasacaballos Tronco Lucio
y Las Cordobitas.

502 VIVIENDAS BENEFICIADAS.



AMPLIACIÓN DE LA COBERTURA DE SERVICIO DE ALCANTARILLADO

Sectores:



2 de Noviembre.



Zaragocilla sector Progreso.



Calle Colón y Colombia Olaya.



14 de febrero Villa Manolo.



Providencia.

78 VIVIENDAS BENEFICIADAS.



REFORESTACIÓN DE 40 HECTÁREAS EN EL ÁREA AIE DE CARTAGENA

Complejo cenagoso Juan Gómez, Dolores y Bohórquez.



250.000

plántulas de las especies
Mangle Rojo y
Mangle Negro.

RECUPERACIÓN DE 22 PUNTOS CRÍTICOS DE RESIDUOS SÓLIDOS

1. Punto Crítico La Licorera
2. Punto Crítico Callejón Califa
3. Punto Crítico Asilo
4. Punto Crítico Manzanillo
5. Punto Crítico Curva de la Postobón
6. Punto Crítico Paraguay
7. Punto Crítico Ceballos (Principal)
8. Punto Crítico Retorno peaje de Ceballos
9. Punto Crítico Colegio Amor a Cartagena
10. Punto Crítico Los Corales
11. Punto Crítico Puente Peatonal de Ceballos
12. Punto Crítico Nuevo Bosque 2da Etapa
13. Punto Crítico Autobol
14. Punto Crítico Camino del Medio
15. Punto Crítico Metal Pron
16. Punto Crítico Postobón (Vía del bosque)
17. Punto Crítico Ceballos - Nuevo Bosque
18. Punto Crítico Caño Coca-Cola
19. Punto Crítico Centro Comercial Mamonal
20. Punto Crítico San Isidro
21. Punto Crítico las Palmeras
22. Punto Crítico 20 de julio sector urbanización Emanuel

SERVICIOS PÚBLICOS



Modernización del 70% del sistema de alumbrado público.

20.974 nuevas luminarias LED instaladas.

65 barrios, 15 parques.

APOYO LOGÍSTICO

- **Mejoras en los cementerios** a través de obras de mantenimiento preventivo y correctivo, y obras civiles de ampliación.
- Diagnóstico técnico -jurídico para Bayunca y Pontezuela de **345 predios correspondientes a 319 baldíos urbanos rurales** con una gran ocupación habitacional.



INFORMÁTICA

- Ampliación de la **cobertura de la conectividad** en el Distrito de Cartagena.
- Implementación de **14 Zonas Wifi.**
- Implementación de la Plataforma **SERVINFO.**

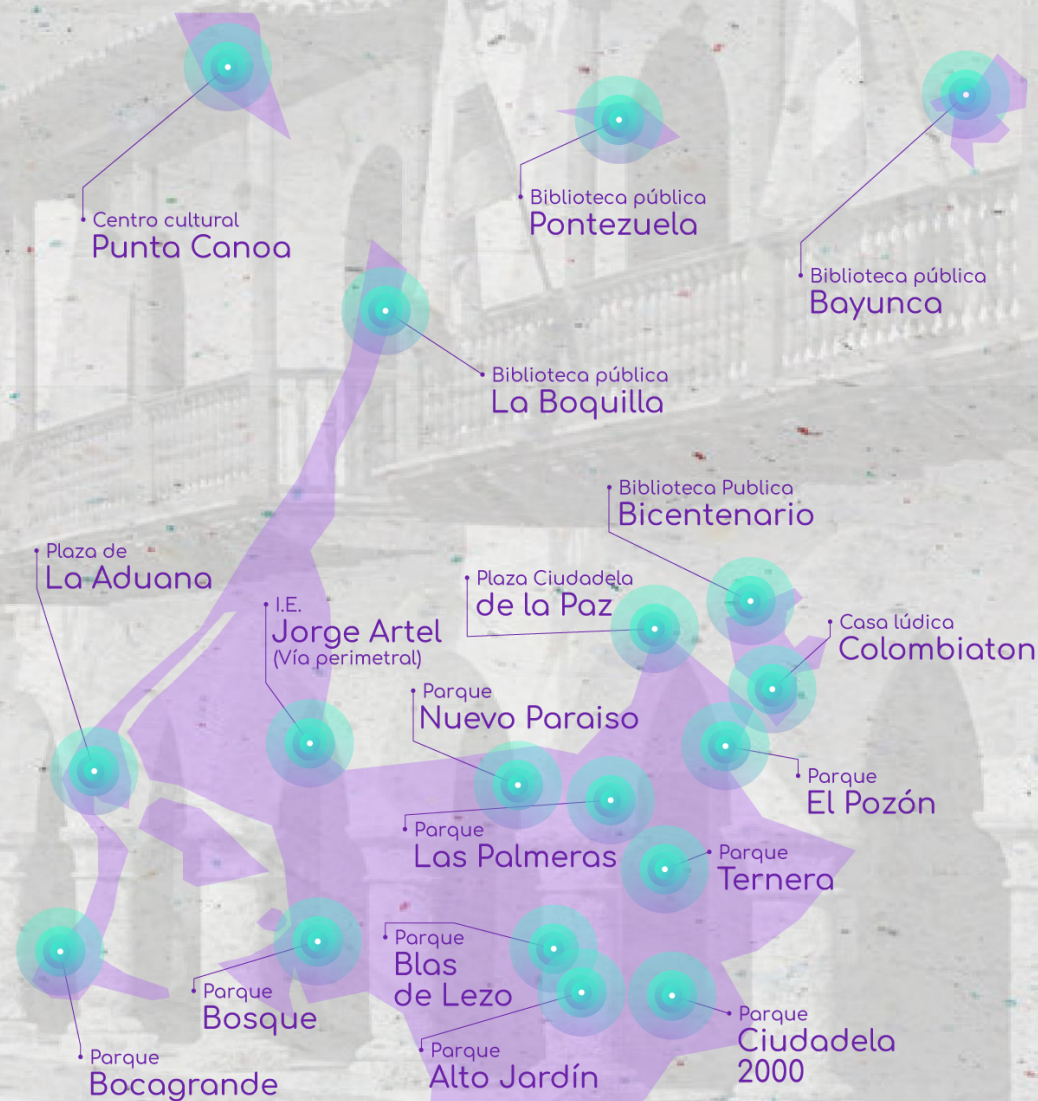

MERCADOS PÚBLICOS

- Recuperación de 1.163 m² de la zona del parque Los Luceros.
- Recuperación de los **espacios públicos** aledaños al mercado sectorial Santa Rita.
- Limpiezas de los principales **canales pluviales con afectación directa** en el mercado de Bazurto y el barrio Martínez Martelo.



CORPOTURISMO

3.714.508 pasajeros en Cartagena, 59% más del total movilizado respecto al mismo periodo en 2021.

Conectamos a Cartagena de manera directa con 10 destinos internacionales:

San José de Costa Rica, Fort Lauderdale, Madrid, Santo Domingo, New York, Miami, Panamá, Ámsterdam, Lima, Ciudad de México.

Nacionales: Villavicencio, Cúcuta, Pasto, Neiva, Bogotá, Medellín, Cali, Pereira, San Andrés, Armenia.



ARCHIVO GENERAL

3 hallazgos superados

de la orden perentoria
por parte del AGN.



FONPECAR

- Depuramos la deuda histórica por concepto de cuotas partes pensionales con COLPENSIONES por **\$1.234.699.076,00.**

Pagamos la deuda histórica por bonos pensionales entre el 2021 y 2022. Con recursos FONPET sin afectar los recursos del Distrito \$21.988.899.000,00.

- Logramos poner al día la gestión de la regulación de las mesadas pensionales por compartibilidad pensional impactando en ahorro para el Distrito de Cartagena **\$2.813.161.240,50.**

SECRETARÍA
GENERAL

DIRECCIÓN ADMINISTRATIVA DE APOYO LOGÍSTICO



IMPACTO DEL PROYECTO EN PLAN DE DESARROLLO

Pilar

Cartagena Resiliente.

Línea estratégica

Servicios Públicos Básicos del Distrito de Cartagena de Indias:
"Todos Con Todo".

Programa

Cementerios Distritales.

Meta producto 2022

100%

Avance meta producto cuatrenio

70%



INVERSIÓN: \$40.595.000

Plan de saneamiento ambiental de los Cementerios Distritales:

4 JORNADAS AL AÑO

▶ Fumigación para el control de microorganismos, plagas y animales silvestres.

+ Capacitación sanitaria al personal operativo de los Cementerios.





OBRAS CIVILES

INVERSIÓN: \$766.642.354

- Mantenimiento preventivo y correctivo, y obras civiles de ampliación en los Cementerios (Ternerera, Olaya, Albornoz, Manga y Tierra Bomba).

- Construcción de bóvedas y/o nichos.

- Construcción de bancas y senderos peatonales.



CEMENTERIO DE OLAYA



- Construcción de 2 fosas comunes.
- Construcción de 40 nichos.
- Construcción de 330 m² de sendero peatonal.
- Suministro e instalación de 10 bancas.
- Adecuación de iluminación periférica.

INVERSIÓN: \$ 92.707.076

CEMENTERIO DE ALBORNOZ



- Construcción de 40 bóvedas y 20 nichos.
- Construcción de una fosa común.
- Construcción y adecuación de zonas para bancas y suministro de 15 bancas.
- Construcción de 420 m² de sendero peatonal.
- Construcción de jardinera-zona verde.
- Construcción de rampa para acceso a personas con discapacidad.
- Adecuación de la entrada – relleno en zahorra.
- Mejoramiento de iluminación periférica.

INVERSIÓN: \$ 207.083.869

CEMENTERIO DE TERNERA



- Construcción de 30 nichos y 20 bóvedas.
- Construcción de zona para bancas.
- Construcción de 480m² de sendero peatonal.
- Suministro e instalación de 12 bancas.
- Mejoramiento de iluminación periférica.

INVERSIÓN: \$ 112.267.887

CEMENTERIO SANTA CRUZ DE MANGA



- Construcción de zona para bancas.
- Construcción de escalón para protección de andén.
- Construcción de base para refuerzo de poste
- Construcción de 375 mt² de sendero peatonal.
- Suministro e instalación de 10 bancas.
- Mejoramiento de iluminación periférica.

INVERSIÓN: \$ 95.979.943

CEMENTERIO DE TIERRA BOMBA



- Demolición y construcción de fachada.
- Demolición y construcción de muro lateral (88,5 m).
- Construcción de 30 bóvedas y 80 nichos.
- Construcción de 720 m² de sendero peatonal.

INVERSIÓN: \$ 258.603.576



IMPACTO DEL PROYECTO EN PLAN DE DESARROLLO

Pilar

Cartagena Transparente.

Línea estratégica

Cartagena Inteligente con Todos y para Todos.

Programa

Organización y recuperación del patrimonio público de Cartagena.

Meta producto 2022

50%

Avance meta producto cuatrenio

50%



ACTUALIZACIÓN DEL INVENTARIO DE BIENES INMUEBLES: 22%

ALCANZANDO UN ACUMULADO DEL: 42%



Reestructuración organizacional del recurso humano	Se contrataron 3 profesionales en derecho, 1 técnico de base datos y 1 topógrafo para las actividades:
Estudio de título	744
Titulación y registro	24
Conformación de expediente	744
Reporte a software patrimonio inmobiliario	Se han ingresado 720 inmuebles y verificado y/o actualizado 13.550 predios reportados o cargados en la base de datos de la Dirección de Apoyo logístico y en la base de datos de impuesto predial.
Reportar periódicamente informes del resultado obtenido a la Secretaría de Hacienda	Se presentaron 4 informes a la Dirección de Contabilidad con los inmuebles depurados.

Inversión: \$ 211.200.000

SECRETARÍA GENERAL

INVENTARIO DE INMUEBLES

OCUPACIÓN POLÍGONO
CIÉNAGA DE LA VIRGEN

DEPURADOS

IDENTIFICADOS
Y/O EN PROCESO
DE DEPURACIÓN

1%
DESINCORPORAR

POR INVENTARIAR

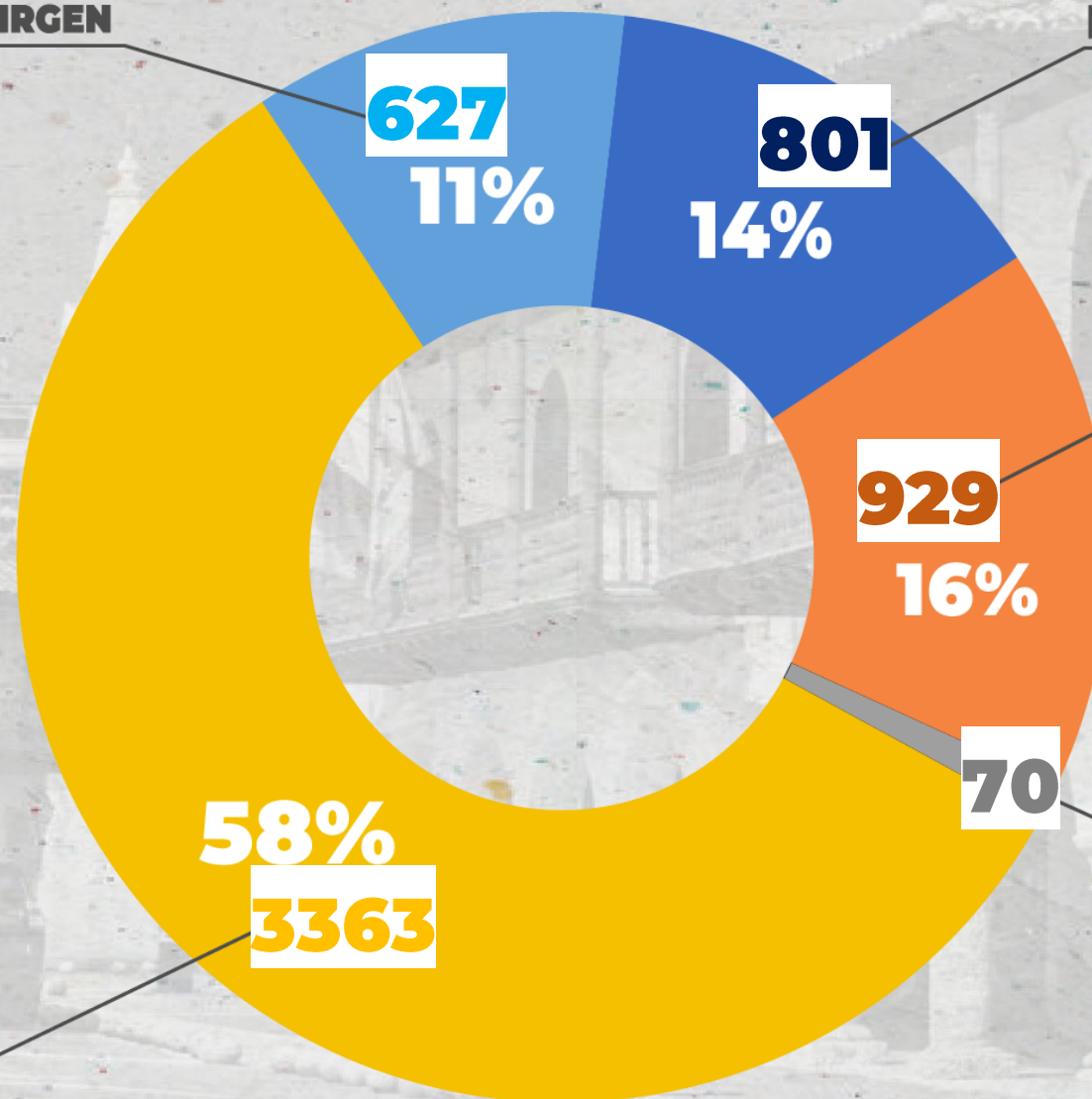

ADQUISICIÓN DE EQUIPOS



- Receptor RTK de topografía, escáner y vehículo Aéreo no tripulado (Drone)
- Optimización en el proceso de identificación y georreferenciación de los linderos y medidas de los inmuebles del Distrito.

INVERSIÓN: \$ 48.194.131,00

SANEAMIENTO INMOBILIARIO DEL DISTRITO



- **Recuperación del lote antiguo, electrificadora de Bolívar en Manga.**



BAYUNCA Y PONTEZUELA



- Diagnóstico técnico jurídico de **345 predios** como baldíos, 319 baldíos urbanos rurales con una gran ocupación habitacional.

SANEAMIENTO RURAL



EBAR PONTEZUELA

Se surtió el trámite técnico y jurídico de la adjudicación de baldío urbano ante la Agencia Nacional de Tierra. (La Posa-Pontezuela)

RES. 2022430028196 del 10-25-2022

RESOLUCIÓN No. 2022430028196 del 2022-10-25 Hoja N° 7

Por la cual se adjudica el terreno baldío denominado "LA POSA", a la entidad de Derecho Público Distrito Turístico y Cultural de Cartagena, identificada con NIT. No. 890.480.184-4

Lo anterior según certificación expedida por la Secretaría de Planeación Distrital de Cartagena de Indias, fechada a los seis (6) días del mes de Mayo de 2015 que obra en expediente a folio 30.

Por lo anteriormente expuesto, una vez adelantadas las actuaciones contempladas en el procedimiento, por parte de la Subdirección de Administración de Tierras de la Nación, cumpliéndose en debida forma y sin encontrarse impedimento legal, se considera procedente adjudicar el terreno baldío denominado "LA POSA" a la entidad de Derecho Público Distrito Turístico y Cultural Cartagena.

En mérito de lo expuesto, este Despacho,

RESUELVE

ARTÍCULO PRIMERO. Adjudicar el terreno baldío denominado "LA POSA", a la entidad de Derecho Público DISTRITO TURÍSTICO Y CULTURAL CARTAGENA, ubicado en la vereda Pontezuela, Ciudad de Cartagena de Indias, Departamento Bolívar, identificado con el expediente No. EDP130001006822, cuyas especificaciones se encuentran contenidas en el plano topográfico que obra a folio 178 del expediente, avalado por la Agencia Nacional de Tierras. Predio que cuenta con la siguiente identificación técnica:



LEGALIZACIÓN DE 5 PLAZAS EN EL CENTRO HISTÓRICO



Adjudicación de baldío de las siguientes plazas:

- Parque Bolívar
- Plaza de San Pedro
- Plaza de La Merced
- Plaza de La Proclamación
- Plaza de La Paz



Salvemos Juntos
a Cartagena

MANTENIMIENTO

CONTRATO INTERADMINISTRATIVO ETCAR

Servicio de mantenimiento y reparaciones locativas de las instalaciones del Palacio de la Aduana, Edificio Casa Fátima (sede DADIS) y del Parque Centenario.

Inversión: \$ 1.280.315.227

SECRETARÍA
GENERAL

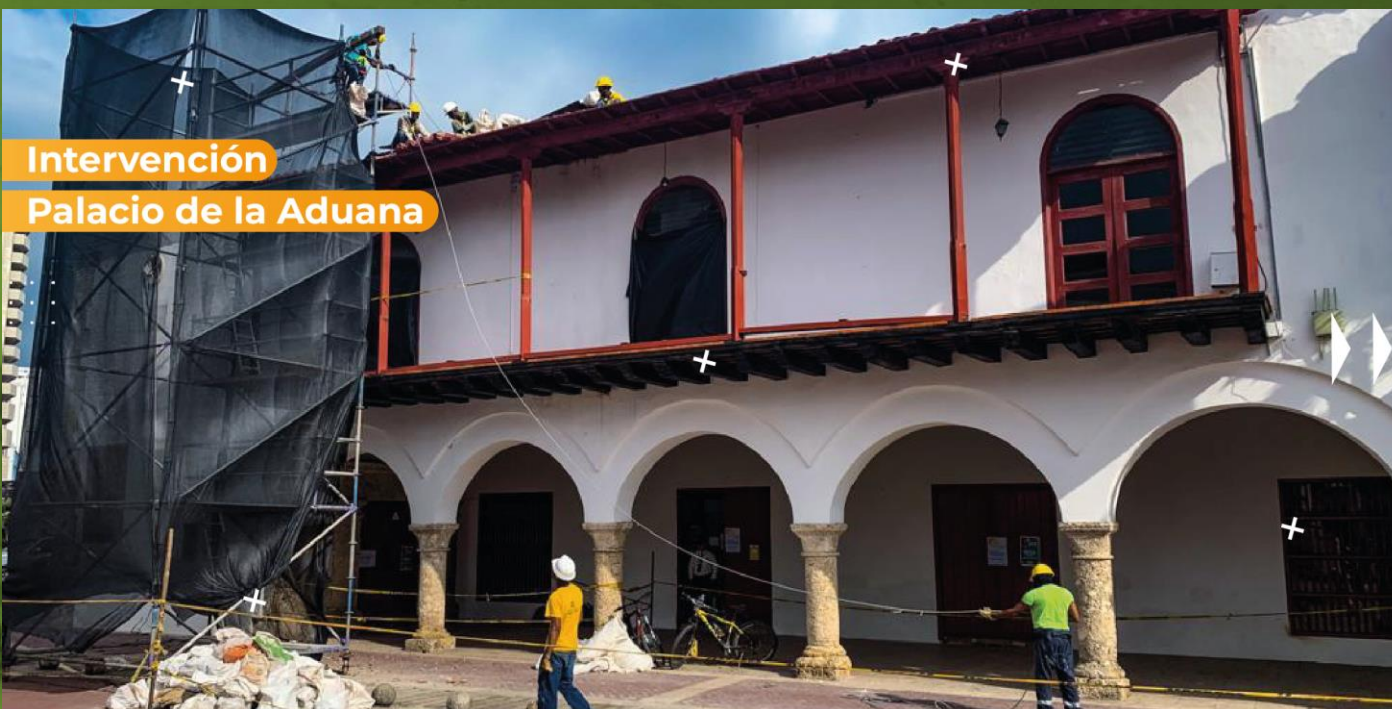

**Intervención
Palacio de la Aduana**



**SECRETARÍA
GENERAL**

OBRAS DE MANTENIMIENTO



- **CENTRO ADMINISTRATIVO
DISTRITAL (CAD MATUNA)**

**SEDE ADMINISTRATIVA
SECRETARÍA DE EDUCACIÓN
(EDIFICIO MARISCAL)**

INVERSIÓN: \$470.943.619,93

OBRAS DE MANTENIMIENTO



- **Mantenimiento correctivo y preventivo de sedes donde funcionan las Inspecciones de Policía de:**

- **20 DE JULIO**
- **EL RECREO**
- **BLAS DE LEZO**
- **LAS PALMERAS**
- **LA ESPERANZA**
- **NUEVO PARAÍSO**
- **EL POZÓN**
- **CIUDADELA 2000**
- **SAN FRANCISCO**
- **UAL POZÓN**

OBRAS DE MANTENIMIENTO

Mantenimiento correctivo y preventivo de los Centros de Vida de los barrios de:

- Bellavista
- Tancón
- San Francisco
- Pontezuela



**CENTRO DE VIDA
BELLAVISTA**

ADMINISTRACIÓN DE SERVICIOS PÚBLICOS

Procedimiento Servicios Públicos

INVERSIÓN: \$15,735,800,000



COMPORTAMIENTO MENSUAL DE LA EJECUCIÓN

CONCEPTO DE CONSUMO:

- ACUEDUCTO
- ENERGÍA
- GAS NATURAL
- INTERNET
- TELEFONÍA



SECRETARÍA
GENERAL

COMPARATIVO A CORTE 31 DICIEMBRE 2022

COMPARATIVO DE SERVICIOS PÚBLICOS 2019, 2021, 2022			
AÑO	2019	2021	2022
OCTUBRE	\$ 2.334.307.869	\$ 1.247.657.632	\$ 852.032.883
NOVIEMBRE	\$ 3.354.076.877	\$ 1.183.566.841	\$ 875.050.912
DICIEMBRE	\$ 2.140.080.699	\$ 1.010.039.019	\$ 1.320.635.453

COMPARATIVO DE SERVICIOS PUBLICOS

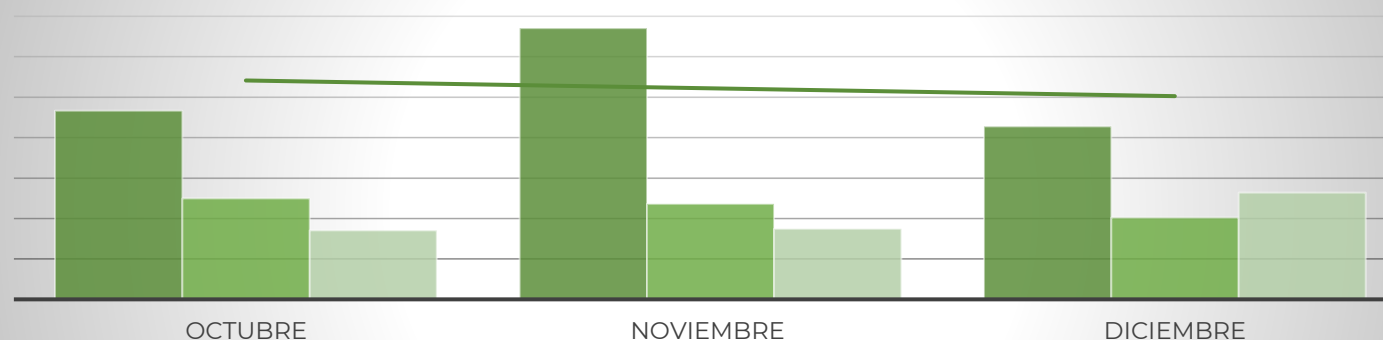

- COMPARATIVO DE SERVICIOS PUBLICOS 2019
- COMPARATIVO DE SERVICIOS PUBLICOS 2021
- COMPARATIVO DE SERVICIOS PUBLICOS 2022
- Lineal (COMPARATIVO DE SERVICIOS PUBLICOS 2019)

SECRETARÍA
GENERAL

VENTANILLA ÚNICA DE ATENCIÓN AL CIUDADANO



IMPACTO DEL PROYECTO EN PLAN DE DESARROLLO

Línea estratégica

Gestión y desempeño institucional para la gobernanza.

Programa

Gestión Pública, Integrada y Transparente.

Política Institucional

Política de Servicio al Ciudadano, Política de Racionalización de Trámites.

Avance meta producto 2022

83,33%

Meta producto al cuatrenio

76,49%

Incremento en **9,1%** en el resultado del FURAG, la política de servicio al ciudadano y de racionalización de trámites obtuvieron los más altos puntajes 81,6 y 80,2.



Nota: Los colores en este gráfico representan un ranking de las políticas según los puntajes obtenidos. No necesariamente determinan un alto o bajo desempeño.

POL01: Gestión Estratégica del Talento Humano
POL02: Integridad
POL03: Planeación Institucional
POL04: Gestión Presupuestal y Eficiencia del Gasto Público

POL05: Fortalecimiento Organizacional y Simplificación de Procesos
POL06: Gobierno Digital
POL07: Seguridad Digital
POL08: Defensa Jurídica

POL09: Transparencia, Acceso a la Información y Lucha contra la Corrupción
POL10: Servicio al ciudadano
POL11: Racionalización de Trámites
POL12: Participación Ciudadana en la Gestión Pública

POL13: Seguimiento y Evaluación del Desempeño Institucional
POL14: Gestión Documental
POL15: Gestión del conocimiento
POL16: Control Interno



ACTUALIZACIÓN DEL MÓDULO TRANSDOC

del Sistema de Información y Gestión para la Gobernabilidad Democrática -SIGOB- de la mano con el Programa de las Naciones Unidas para el Desarrollo PNUD y la Oficina Asesora Informática.



IMPLEMENTACIÓN DEL MÓDULO SOL



en los trámites en línea de la Alcaldía de Cartagena, con los trámites en línea se evitan las filas en ventanillas y se garantiza el acercamiento con el ciudadano.

SECRETARÍA
GENERAL

APERTURA DE LA VUAC SEDE SANTA RITA



Impactando directamente
en la población de la
Localidad 1.

**+ de 600 personas
atendidas
mensualmente**



ATENCIÓN EN LENGUA DE SEÑAS COLOMBIANA

Implementado en la Ventanilla Única de Atención al Ciudadano, sede principal, con personal calificado para la atención en lengua de señas, garantizando la inclusión de este importante grupo de valor.



ATENCIÓN BILINGÜE



Atención Bilingüe en la Ventanilla Única de Atención al Ciudadano sede principal con personal calificado.





- **Nuevos procesos** a cargo de la Ventanilla Única de Atención al Ciudadano, siendo la racionalización de tramites y la gestión de PQRSFD.

- **Actualización** del Manual Operativo de Atención al Ciudadano acorde al Modelo Integrado de Planeación y Gestión – MIPG-

Cumplimiento política de Servicio al Ciudadano.

- **Participación** de la Ventanilla Única de Atención al Ciudadano en las campañas del PES.

- **Actualización y divulgación** de la Carta de Trato Digno.

Ley 1437 de 2011. Art. 7



SECRETARÍA
GENERAL

SECRETARÍA
GENERAL

MODELO INTEGRADO DE
PLANEACIÓN Y GESTIÓN

- MIPG -

PROCESO DE CALIDAD



PILAR: CARTAGENA TRANSPARENTE

Línea estratégica

Gestión y desempeño institucional para la gobernanza.

Programa

Gestión Pública, Integrada y Transparente.

Descripción de la meta producto

Implementar Integralmente las 7 dimensiones y sus políticas del Modelo Integrado de Planeación y Gestión (MIPG)

Proyecto

Integración del Sistema de Gestión de la calidad y el servicio al ciudadano para la implementación del Modelo Integrado de Planeación y Gestión en la Secretaría General.

Avance meta producto 2022

83,33%

Meta producto al cuatrenio

76,49%

INVERSIÓN: \$198.516.666 millones

COMPONENTE MODELO INTEGRADO DE PLANEACIÓN Y GESTIÓN

PORCENTAJE DE AVANCE PLANES DE MEJORAMIENTO - MIPG

Rol de Segunda Línea de
Defensa y Articulador del
Modelo. (Sec. General)

PORCENTAJE DE AVANCE IMPLEMENTACIÓN/ PLANES DE ACCIÓN MIPG

Rol de Segunda Línea de Defensa
y Articulador del Modelo. (Sec.
General).

Proximo Seguimiento Planes/ Corte 30 Sept. 2022

MICROSITIO/ MIPG

Monitoreo de la
Información / Pública
(Sec. General)

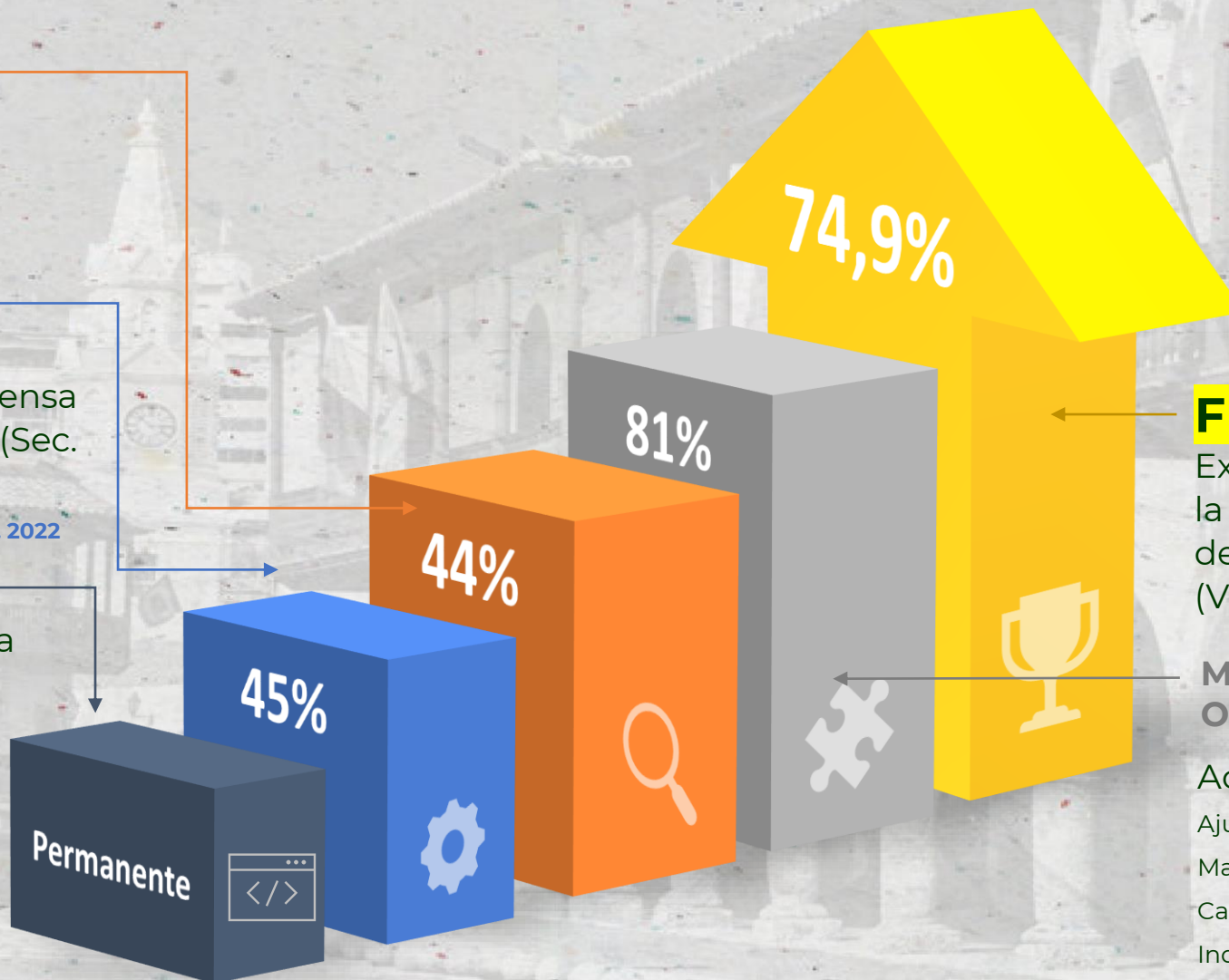

FURAG

Exitosa implementación de
la metodología de cargue
de la información.
(Vigencia rendida 2021)

M.O.P MODELO DE OPERACIÓN POR PROCESO

Actualización del M.OP.

Ajuste Mapas Mentales: 100%

Mapeo e Interrelación: 70%

Caracterización de Procesos: 70%

Indicadores de Gestión: 85%

PLAN DE ACCIÓN / P. FORTALECIMIENTO ORGANIZACIONAL Y SIMPLICACIÓN DE PROCESOS

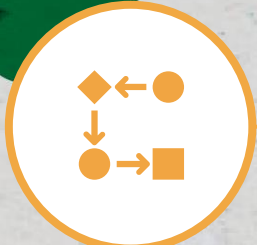

HOJA DE RUTA NORMALIZACIÓN M.O.P

Política: Planeación Institucional
Líder: Sec. Planeación.
Responsables: Todos los Procesos
Estado: Identificación Grupos de Valor y Variables
Herramienta: Sistemas de Información /Kobo Toolbix
Soporte Tecnológico: Macroproceso Gestión Tecnología e Informática.

Política: Planeación Institucional
Líder: Sec. Planeación.
Responsables: Sec. Planeación
Estado: Articulación Sec. Planeación /Sec. General /Modernización (Análisis de Información)
Herramienta: PDD; Antecedentes, Información de Línea Base y Canvas

Política: Planeación Institucional
Líder: Sec. Planeación.
Responsables: Sec. Planeación
Estado: Articulación Sec. Planeación /Sec. General /Modernización (Análisis de Información)
Herramienta: Canvas

Política: Fortalecimiento Organizacional y Simplificación Proceso.
Líder: Sec. General
Responsables: Todos los Procesos
Estado: Estructura Interna de cada Macroprocesos / Armonización MIPG.
Herramienta: Mapa Mentales
Soporte Metodológico: Proceso



1

CARACTERIZACIÓN DE USUARIOS Y GRUPOS DE VALOR

90%
DE CUMPLIMIENTO



2

ANÁLISIS DEL ENTORNO Y CAPACIDADES INTERNAS

50%
DE CUMPLIMIENTO



3

PLATAFORMA ESTRATÉGICA ALINEADA Y VALIDADA

70%
DE CUMPLIMIENTO



4

AJUSTE MAPAS MENTALES

100%
DE CUMPLIMIENTO

16 MACROPROCESOS
74 PROCESOS
244 SUBPROCESOS

Política: Fortalecimiento Organizacional y Simplificación de Procesos
Líder: Sec. General
Responsables: Todos los Procesos
Estado: Mapeo de los Procesos que ya se encuentran definidos en el M.O.P.
Herramienta: Visio

Política: Fortalecimiento Organizacional y Simplificación de Procesos
Líder: Sec. General.
Responsables: Todos los Procesos
Estado: Elaboración de Caracterizaciones procesos definidos.
Herramienta: Caracterización

Política: Planeación Institucional
Líder: Sec. Planeación.
Responsables: Todos los Procesos.
Estado: Identificación de Riesgo y Controles
Herramienta: Matriz de Riesgo

Política: Fortalecimiento Organizacional y Simplificación de Procesos
Líder: Sec.General
Responsables: Todos los Procesos.
Estado: Levantamiento Documental M.O.P, para posterior Identificación de Indicadores para medir la Operación.
Herramienta: Matriz de Riesgo/ Power BI



MAPEO E INTERRELACIÓN DE PROCESO

90%
(DOCUMENTOS)
DE AVANCE

CARACTERIZACIÓN DE PROCESOS

80%
NUEVOS PROCESOS DOCUMENTADOS:

SERVICIOS PÚBLICOS
TRANSPARENCIA
COOPERACIÓN INTERNACIONAL
GESTIÓN DE RIESGOS
MERCADOS

ASEGURAMIENTO Y CONTROL RIESGOS

SEC PLANEACIÓN:
POLÍTICA ADOPTADA, EN
VALIDACIÓN MAPAS DE RIESGOS
DE LOS PROCESOS

INDICADORES DE GESTIÓN

85%
DE AVANCE



PLAN DE ACCIÓN / P. FORTALECIMIENTO ORGANIZACIONAL Y SIMPLICACIÓN DE PROCESOS

OBJETIVO FINAL DE LA HOJA DE RUTA NORMALIZACIÓN M.O.P / ACTUALIZACIÓN ESTRUCTURA MAPA DE PROCESOS



Política: Fortalecimiento Organizacional y Simplificación Proceso.

Líder: Sec. General

Responsables: Todos los Procesos

Estado: Identificación y ajuste de la Estructura de Procesos / Armonización MIPG.

Herramienta: Mapa Procesos

Soporte Metodológico: Proceso Calidad

Fecha de Cumplimiento a Nivel de Mapa de Proceso: julio 2023

**SECRETARÍA
GENERAL**



ACCIONES DE IMPACTO

Componente Fortalecimiento Capacidades/ MIPG

100

funcionarios capacitados

en la implementación del
Modelo Integrado de
Planeación y Gestión MIPG.



SECRETARÍA
GENERAL

DIRECCIÓN ADMINISTRATIVA DEL **ARCHIVO GENERAL**



IMPACTO DEL PROYECTO EN PLAN DE DESARROLLO

Línea estratégica

Gestión y desempeño institucional para la gobernanza.

Programa

Gestión Pública, Integrada y Transparente.

Política Institucional

Gestión Documental.

Avance meta producto 2022

83,33%

Meta producto al cuatrenio

76,49%

EJECUCIÓN DE RECURSOS 2022

Apropiación

\$ 7.768,5 mill

Fuente de financiación

ICLD

Ejecutado: 9,3%

\$534,7 mil (Equipo humano) 7%
\$179,2 mill (Bienes y Servicios) 2,3%

Adjudicado: 90,7%

\$6.985,3 mil (**Inventarios doc, instrumentos
archivísticos, programas de conservación doc**) **90%**

EJECUCIÓN DE RECURSOS 2023

Apropiación

\$ 1.011 mill

Fuente de financiación

ICLD

Ejecutado

\$458,4 RP:45%

Comprometido

\$171,9 mil (Equipo humano) 17%
\$380,7 mill (Bienes y Servicios) 38%
\$6.985,3 mill (Pendiente Decreto de Incorporación)

DESCRIPCIÓN DE LA GESTIÓN



GESTIÓN DOCUMENTAL

Inventarios Documentales

Archivo de Gestión

10261

4255

Archivo Central

4696

4696

0 5000 10000 15000

■ ML Sin FUID ■ ML FUID

Actualización Instrumentos Archivísticos

Instrumentos
Archivísticos

PINAR

PGD

SIC

MODELO REQUISITOS
SGDEA

DIAGNOSTICO
PRESERVACION
DIGITAL

PROTOCOLO
DIGITALIZACION CON
FINES PROBATORIOS

GESTIÓN DOCUMENTAL

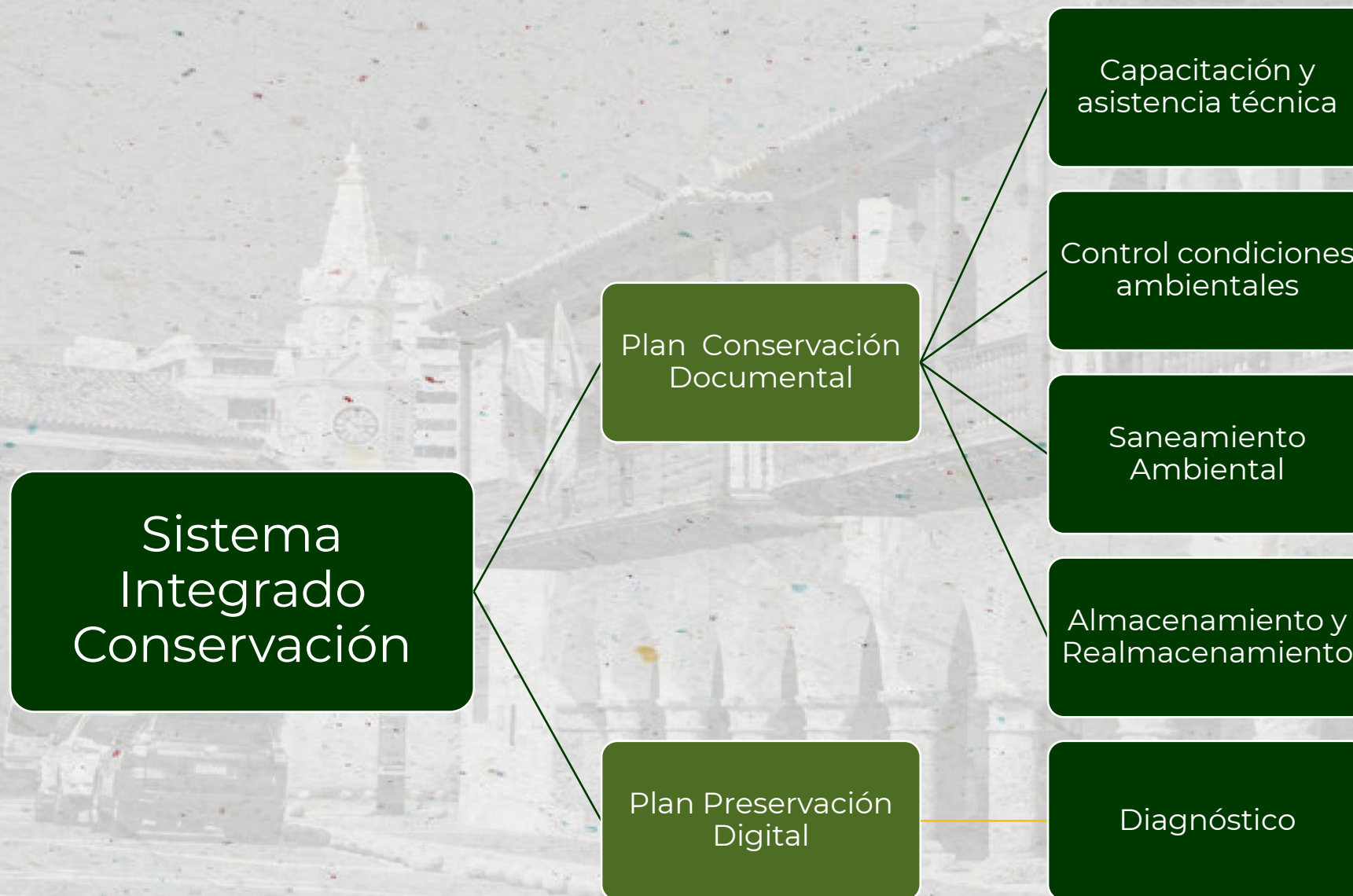



PLAN DE CONSERVACIÓN DOCUMENTAL

Programa de Capacitación y Asistencia Técnica: 100%

594 funcionarios capacitados.

221 visitas de asistencia técnica.

+ 471,5 ML

en 29 transferencias documentales por parte de las Dependencias.



SECRETARÍA
GENERAL



PLAN DE CONSERVACIÓN DOCUMENTAL

65 visitas de seguimiento a las Dependencias.

+ de 17.000 visualizaciones en los Módulos de Capacitación Virtual.



SECRETARÍA
GENERAL

AVANCE PLAN DE ACCIÓN

ANTES



AHORA



La gestión documental del Distrito de Cartagena, como instrumento archivístico se desarrolla al interior de la Entidad en el marco de la implementación del Plan Institucional de Archivo PINAR.

ACTUALIZACIÓN INSTRUMENTOS ARCHIVÍSTICOS

Inventarios Documentales:

Archivo Central:

5.000 ML aprox. (100%)

Acumulado Vigencia 2022.

300 ML En ajuste y actualización 2023.

Archivos de Gestión (Fondos Acumulados)

· Vigencia 2022: **4.265 ML (41%)**

Cuadro de Clasificación Documental-CCD, y Tablas de Retención Documental – TRD:

Contrato en ejecución en la presente vigencia.



ACTUALIZACIÓN INSTRUMENTOS ARCHIVÍSTICOS

Programa de Gestión Documental

► **PGD elaborado y aprobado mediante Decreto 1137 de octubre de 2021 (100%)**

- En este vigencia se avanza con la implementación de la primera fase del PGD, que contempla:
 - Actualización del Diagnóstico Integral de Archivo: Acta 004 de Dic 15/2022 **(100%)**
 - Elaboración del Modelo de requisitos SGDA: Acta 004 de Dic 15/2022 **(100%)**



ACTUALIZACIÓN INSTRUMENTOS ARCHIVÍSTICOS

Programa de Gestión Documental

► Digitalización:

- **Actos Administrativos: Gaceta Distrital Virtual (En custodia del Archivo Central desde el año 1995 hasta el año 2011)**
- **Historias Laborales: En custodia del Archivo Central alrededor de 50 Metros Lineales de Documentos (50.000 folios)**



SECRETARÍA
GENERAL

Sistema Integrado de Conservación Documental

Consolidación Documento “Sistema Integrado de Conservación Documental” (Plan de Conservación y Plan de Preservación Digital a L.P):

Aprobación por parte del Comité Institucional de Gestión y Desempeño (Acta No 5 del 23 de octubre de 2021)



PLAN DE CONSERVACIÓN DOCUMENTAL

Programa de Almacenamiento y

Re-almacenamiento:

- Cambio y reemplazo de **30 estanterías para archivo.**
- 300 cajas de tapabocas, 300 cajas de archivo x 300.



Programa Saneamiento Ambiental

4 jornadas de fumigación

Instalaciones del Archivo General y en el DATT.



PLAN DE CONSERVACIÓN DOCUMENTAL

Monitoreo y Control de condiciones ambientales

Equipos de medición de las condiciones de temperatura, humedad, luz en depósitos de archivo del Distrito.

9 datta logger

**10 extintores
multiproposito.**





PLAN DE CONSERVACIÓN DOCUMENTAL A LARGO PLAZO

Diagnóstico de Preservación Digital: 100%

- Identificación, Diagnóstico, Análisis de Riesgos, Evaluación y Requerimientos.
- Presentado y aprobado por parte del Comité de Gestión y Desempeño: Dic 15/2022.

SECRETARÍA
GENERAL

SEGUIMIENTO ORDEN PERENTORIA



SUPERACIÓN HALLAZGOS

¡3 hallazgos superados!

por parte del AGN.

H
A
L
L
A
Z
G
O
S

Inventarios
Documentales

- Orden Perentoria : 63%
- Fondos Acumulados: 41%

Inventario
Historias Laborales

- 100%

PGD

- 100%
- En Implementación

SIC

- 100%
- En Implementación

- Informe sobre el SIC presentado para subsanar observación y superar este hallazgo.
- Pendiente: Inventarios documentales para subsanar con la ejecución del contrato interadministrativo.

MODELO INTEGRADO DE PLANEACIÓN Y GESTIÓN - MIPG

Acciones estratégicas para la elaboración de los instrumentos archivísticos:

- Tablas de Retención Documental – TRD, Tablas de Valoración Documental – TVD y Cuadro de Clasificación Documental – CCD, además de acciones relacionadas como aprobación y publicación en sitio web, su implementación y la inscripción en el registro de series documentales.
- Programa de Gestión Documental – PGD, el Modelo de Requisitos para un Sistema de Gestión Documentos Electrónicos de Archivo, El Sistema Integrado de Conservación con sus dos planes: Plan de Conservación Documental y Plan de Preservación Digital a largo plazo, el Diagnóstico Integral de Archivo, el Protocolo para la digitalización con fines de prueba.

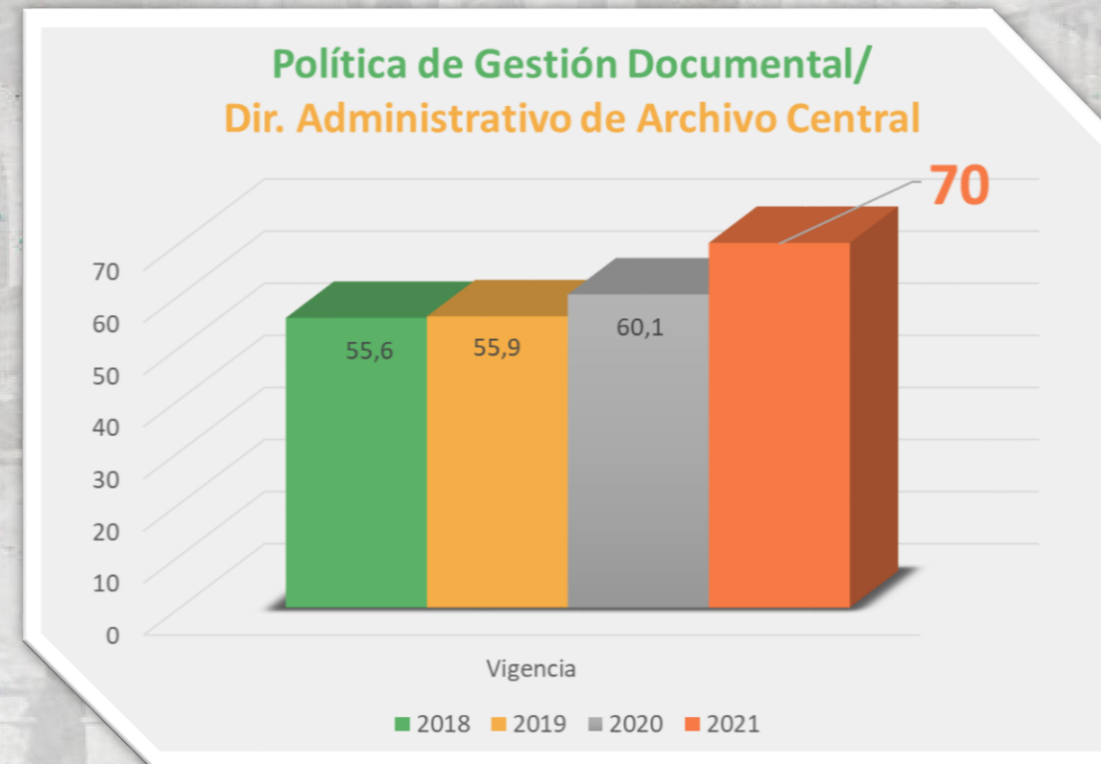

**Fuente: Resultados FURAG –
Sec. General 2021**

SECRETARÍA
GENERAL

OFICINA ASESORA DE INFORMÁTICA



EJECUCIÓN PRESUPUESTAL RECURSOS DE FUNCIONAMIENTO 2022

GASTOS DE FUNCIONAMIENTO			
NOMBRE DEL RUBRO	APROBACIÓN DEFINITIVA	TOTAL EJECUTADO	% DE EJECUCIÓN
PAQUETE DE SOFTWARE	\$ 137,476,000.00	\$ 99,834,170.00	72.62%

EJECUCIÓN PRESUPUESTAL RECURSOS DE FUNCIONAMIENTO 2023

GASTOS DE FUNCIONAMIENTO 2023				
NOMBRE DEL RUBRO	APROBACIÓN DEFINITIVA	CDP EXPEDIDOS	TOTAL EJECUTADO	% DE EJECUCIÓN
Máquinas para oficina y contabilidad. y sus partes y accesorios.	\$ 527.604.434	\$ 0	\$ 0	\$ 0
Paquetes de software	\$ 2.200.000.000	\$ 226.352.609	\$ 0	\$ 0
TOTALES	\$ 2.727.604.434	\$ 226.352.609	\$ 0	\$ 0

EJECUCIÓN PRESUPUESTAL

RECURSOS DE INVERSIÓN 2022

CUADRO DE EJECUCIÓN INVERSIÓN 2022

NOMBRE DEL RUBRO	APROBACIÓN DEFINITIVA	TOTAL EJECUTADO	% DE EJECUCIÓN
TRANSFORMACIÓN DIGITAL PARA UNA CARTAGENA INTELIGENTE CON TODOS Y PARA TODOS CARTAGENA DE INDIAS	\$ 615,384,616.00	\$ 538,865,005.00	87.57%
INSTALACIÓN DE ZONAS WIFI EN LA ALCALDÍA DISTRITAL DE CARTAGENA DE INDIAS	\$ 384,615,384.00	\$ 384,147,384.00	99.88%
DESARROLLO DE UN SISTEMA DE INFORMACIÓN DE LOS SERVICIOS PUBLICOS DEL DISTRITO CARTAGENA DE INDIAS	\$ 150,000,000.00	\$ 140.733.333.00	92.40%
TOTALES	\$ 1,150,000,000.00	\$ 1,063,745.722.00	92.5%

EJECUCIÓN PRESUPUESTAL

RECURSOS DE INVERSIÓN 2023

CUADRO DE EJECUCION INVERSIÓN 2023

NOMBRE DEL RUBRO	APROBACION DEFINITIVA	CDP EXPEDIDOS	TOTAL EJECUTADO	% DE EJECUCIÓN
TRANSFORMACION DIGITAL PARA UNA CARTAGENA INTELIGENTE CON TODOS Y PARA TODOS CARTAGENA DE INDIAS	\$ 615,384,616.00	\$ 407.000.000	\$ 168.000.000	27,30%
INSTALACION DE ZONAS WIFI EN LA ALCALDIA DISTRITAL DE CARTAGENA DE INDIAS	\$ 384,615,384.00	\$ 133.100.000	\$ 115.000.000	29,90%
DESARROLLO DEL ECOSISTEMA DIGITAL BASADO EN LA CUARTA REVOLUCIÓN INDUSTRIAL CARTAGENA DE INDIAS	\$ 500.000.000	\$ 200.000.000	\$ 63.000.000	12,60%
DESARROLLO DE UN SISTEMA DE INFORMACIÓN DE LOS SERVICIOS PUBLICOS DEL DISTRITO CARTAGENA DE INDIAS	\$ 150,000,000.00	\$ 85.800.000	\$ 140.733.333.00	12,60%
TOTALES	\$ 1,650,000,000.00	\$825.900.000	\$ 346.000.000	20,9%

EJECUCIÓN PRESUPUESTAL TOTAL 2022

Concepto	Apropiación Definitiva (\$)	Total Ejecución (\$)	% de Ejecución
Recursos de Funcionamiento	\$137.476.000	\$99.834.170	72,62%
Recursos de Inversión	\$ 1,150,000,000.00	\$ 1,063,745.722.00	92.5%
TOTAL	\$1.287.476.000	\$1.163.579.892	82.56%

EJECUCIÓN PRESUPUESTAL TOTAL 2023

Concepto	Apropiación Definitiva (\$)	CDP expedidos	Total Ejecución (\$)	% de Ejecución
Recursos de Funcionamiento	\$2.727.604.434	\$226.352.609	0	0%
Recursos de Inversión	\$ 1,650,000,000.00	\$ 825.900.000	\$ 346.000.000	20%
TOTAL	\$4.377.604.434	\$1.052.252.609	\$346.000.000	10.0%



Salvemos Juntos
a Cartagena

SERVINFO



SECRETARÍA
GENERAL

IMPACTO DEL PROYECTO EN PLAN DE DESARROLLO

Pilar

Cartagena Resiliente.

Línea estratégica

Servicios públicos básicos del Distrito de Cartagena –
TODOS CON TODO.

Programa

Servicios de información de los servicios públicos

Avance meta producto al año 2022

100%

Avance meta al producto cuatrienio

100%

1 PLATAFORMA: SERVINFO | INVERSIÓN: \$ 150.000.000



FORMACIÓN 4.0



SECRETARÍA
GENERAL

IMPACTO DEL PROYECTO EN PLAN DE DESARROLLO

Pilar

Cartagena Contingente.

Línea estratégica

Desarrollo económico y empleabilidad

Programa

Desarrollo del ecosistema Digital en 4ta Revolución

Avance meta producto al año 2022

72,83%

Avance meta al producto cuatrienio

65,23%

ESTE PROYECTO NO CONTO CON RECURSOS 2022

Inversión 2023 \$500.000.000

AVANCES



Formación 4.R
Aprendiendo
con propósito

2

Plataforma de
E-LEARNING

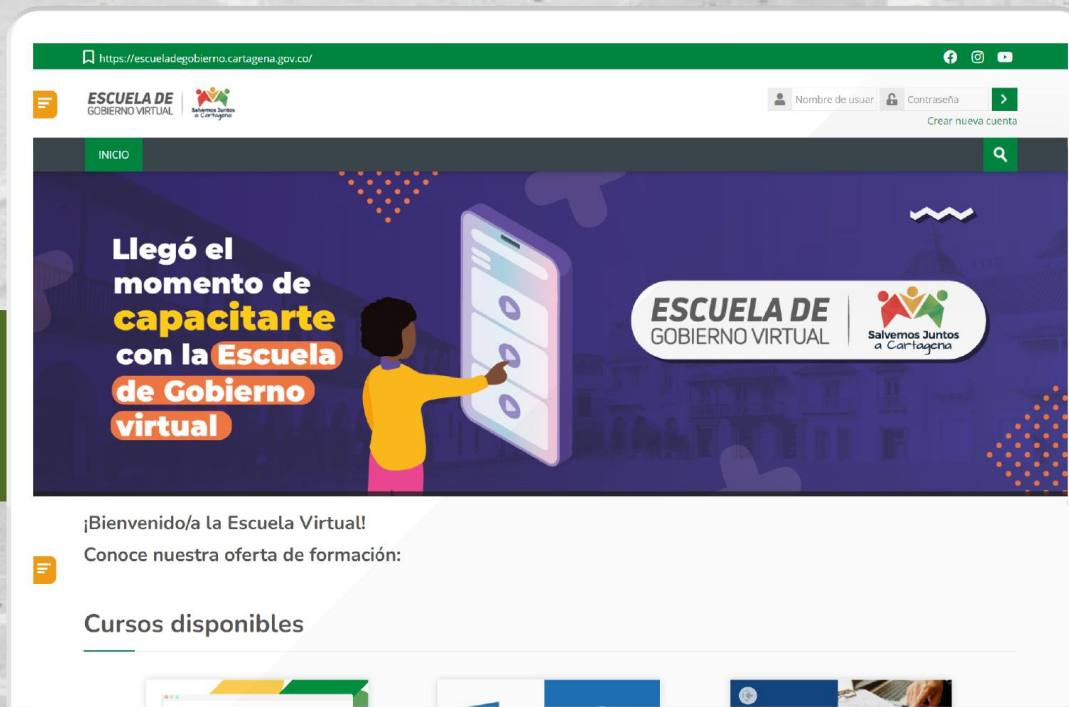

609

Jóvenes formados
en TICS y Tecnología

1845

Funcionarios de la
Alcaldía formados en TICS

JÓVENES FORMADOS EN TICS Y TECNOLOGÍA

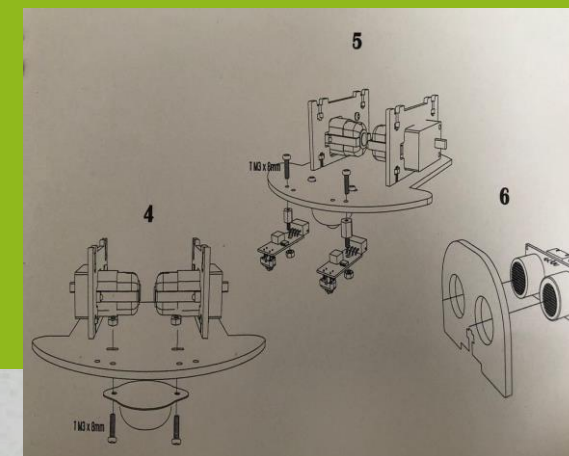

FUNCIONARIOS DE LA ALCALDÍA FORMADOS EN TICS



IMPACTO DEL PROYECTO EN PLAN DE DESARROLLO

Pilar

Cartagena Transparente.

Línea estratégica

Cartagena inteligente con todos y para todos.

Programa

Cartagena Inteligente con Todos y para Todos.

Avance meta producto al año 2022

57,14%

Avance meta producto Cuatrienio

57,14%

INVERSIÓN: \$ 615,384,616.00

AVANCES



100%

Infraestructura tecnológica global de datos abiertos diseñada e implementada en las cinco fases.

100%

Reglamentación para remover las barreras a la Instalación de infraestructuras de telecomunicaciones.

50%

Aplicaciones piloto basadas en inteligencia artificial.

68,8%

Política de gobierno digital implementada.



Salvemos Juntos
a Cartagena

APLICACIONES PILOTO BASADAS EN INTELIGENCIA ARTIFICIAL

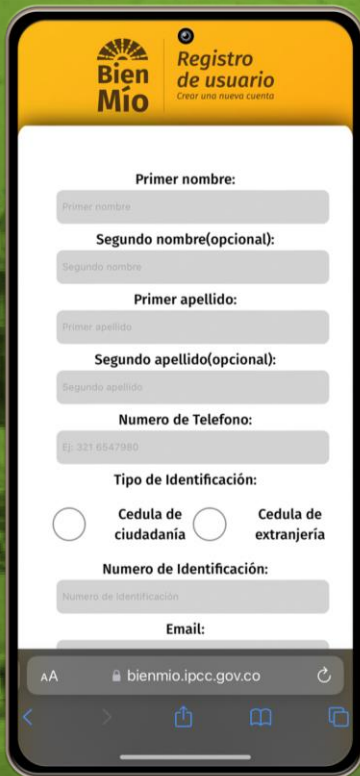

<https://bienmio.ipcc.gov.co/>



<https://servinfo.cartagena.gov.co/>



<https://col.pausted.com/>

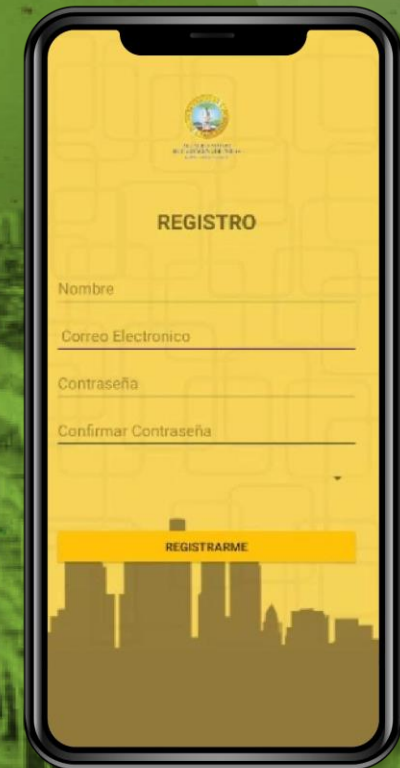

DTI

EyCalidad

SECRETARÍA
GENERAL

POLÍTICA DE GOBIERNO DIGITAL IMPLEMENTADA EN UN 50%

Avance de la meta:

En el mes de mayo de 2022, la Política de Gobierno Digital sufrió una actualización según el Decreto 767 de 2022, y la organización de los elementos que la componen se organizan según este nuevo esquema:

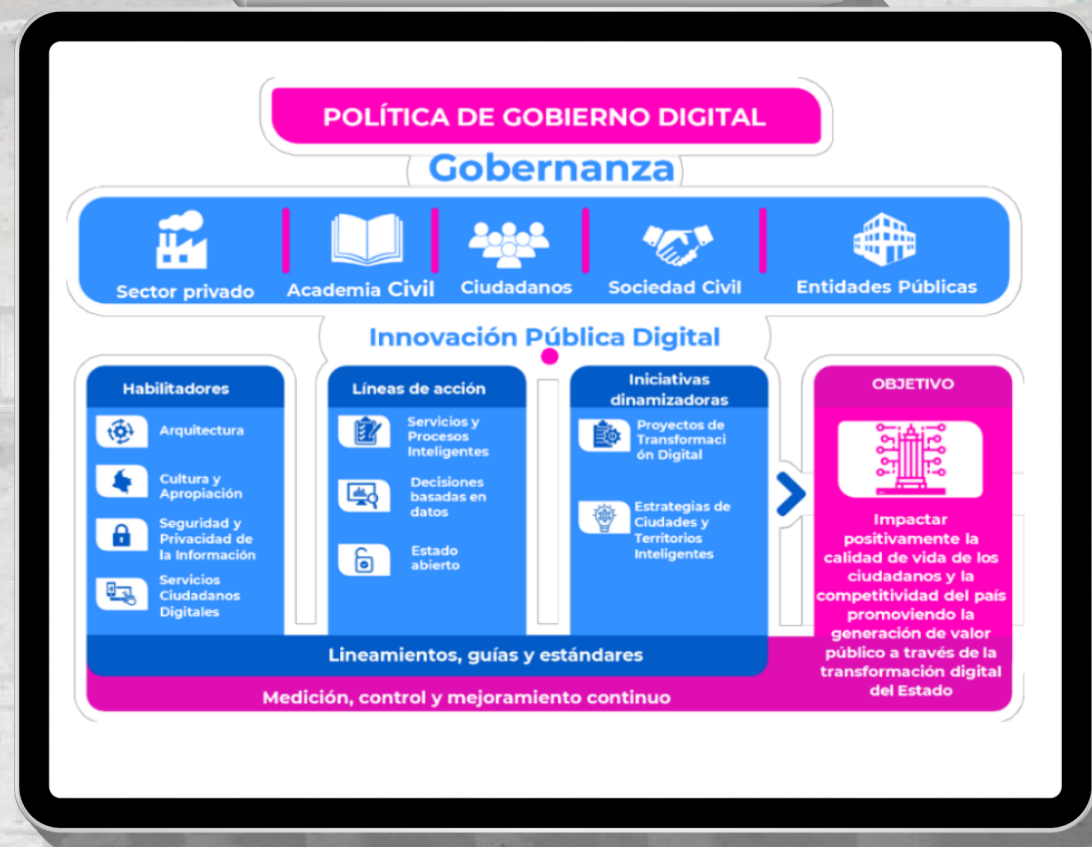

RESULTADO OBTENIDO DE FURAG GOBIERNO DIGITAL

RESULTADO OBTENIDO

68,8%

II. Habilitadores y propósitos de la Política de Gobierno Digital

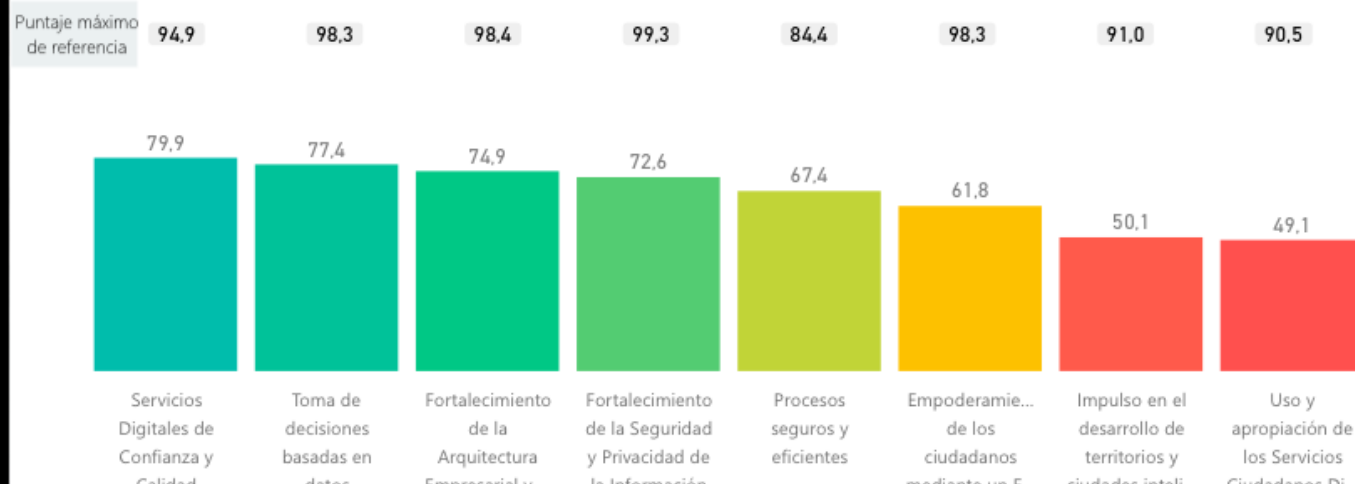

RESULTADO OBTENIDO DE FURAG SEGURIDAD DIGITAL

RESULTADO OBTENIDO

76,9%

Valor máximo
de referencia:

99,3 99,1 98,6 98,5 99,3 99,9 99,1 98,5 98,5 98,4 98,8 98,7 98,8 98,4 99,0 99,3





ZONAS WI-FI CARTAGENA



SECRETARÍA
GENERAL

IMPACTO DEL PROYECTO EN PLAN DE DESARROLLO

Pilar

Cartagena Transparente.

Línea estratégica

Cartagena Inteligente con Todos y para Todos.

Programa

Cartageneros Conectados y Alfabetizados.



Zonas Wi-fi
Cartagena

Avance meta producto al año 2022

100%

Avance meta producto cuatrienio

100%

INVERSIÓN: \$ 384,615,384.00

Centro cultural
Punta Canoa

Biblioteca pública
Pontezuela

Biblioteca pública
Bayunca

Biblioteca pública
La Boquilla

Biblioteca Pública
Bicentenario

Plaza de
La Aduana

Plaza Ciudadela
de la Paz

Casa lúdica
Colombiaton

I.E.
Jorge Artel
(Vía perimetral)

Parque
Nuevo Paraiso

Parque
El Pozón

Parque
Las Palmeras

Parque
Ternera

Parque
Blas
de Lezo

Parque
Ciudadela
2000

Parque
Bosque

Parque
Alto Jardín

Parque
Bocagrande



¿Qué son?



Zonas Wi-fi
Cartagena

Las Zonas Wi-Fi son puntos de acceso gratuito a Internet disponibles las 24 horas del día.



OFICINA ASESORA DE
INFORMÁTICA



Salvemos Juntos
a Cartagena

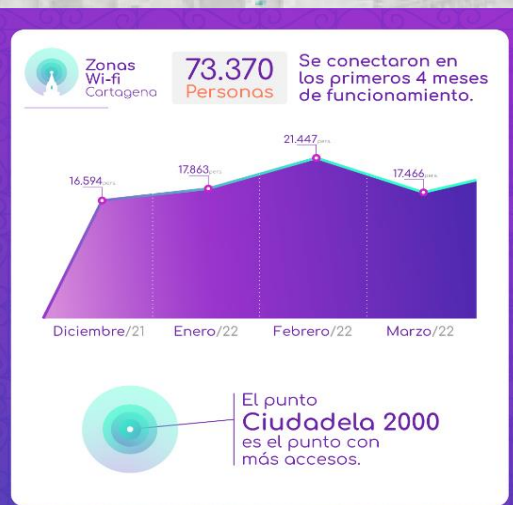

OFICINA ASESORA DE
INFORMÁTICA



Salvemos Juntos
a Cartagena

Cada zona cubre 200 m² aprox.

200 personas pueden navegar simultáneamente.



OFICINA ASESORA DE
INFORMÁTICA



Salvemos Juntos
a Cartagena

**SECRETARÍA
GENERAL**

INFORME DE GESTIÓN

SECRETARÍA GENERAL

2022 - 2023

